

Visibilidade da Logomarca SAE BRASIL durante a Competição AeroDesign

Visando incremento da visibilidade da SAE BRASIL como entidade promotora da Competição SAE BRASIL AeroDesign, potencializando novas fontes de patrocínio e apoio financeiro e, desta forma, assegurando a viabilidade financeira e perpetuidade do empreendimento, as equipes participantes da Competição deverão se comprometer a incluir logomarcas da SAE BRASIL e da Competição AeroDesign dentre aquelas presentes em vestuário, bonés e aeronaves competidoras.

Tal exigência consta em cláusula do **Termo de Responsabilidade**, a ser assinado por capitães de equipes e objeto de verificação prévia ao voo de cada aeronave competidora.

As páginas a seguir descrevem de forma sucinta a normativa aplicável.

A SAE BRASIL disponibiliza no link abaixo arquivos das logomarcas da SAE BRASIL e da competição AeroDesign para download:

https://drive.google.com/drive/folders/1E9da0pvSz5BkS_HVRMlmxSMj9uAYtxJ?usp=sharing

Para mais informações acerca do Projeto AeroDesign, acesse a Home Page da SAE BRASIL: www.saebrasil.org.br, ou comunique-se diretamente com Cintia Nishioka e/ou Thaís Bozzo, através das seguintes referências para contato:

Tel: 11 3142-3472 / 11 3142-3473

E-mail: aerodesign@saebrasil.org.br

Comissão Organizadora

26ª Competição SAE BRASIL AeroDesign

Visibilidade da Logomarca SAE BRASIL durante a Competição AeroDesign

1. Camisetas

Camisetas utilizadas por competidores, representativas de suas equipes e portando logomarcas de patrocinadores, instituições de apoio e das instituições de ensino que representam, deverão incluir a logomarca SAE BRASIL em posição de destaque, na parte central, na frente e/ou nas costas, conforme disposto em figura a seguir.

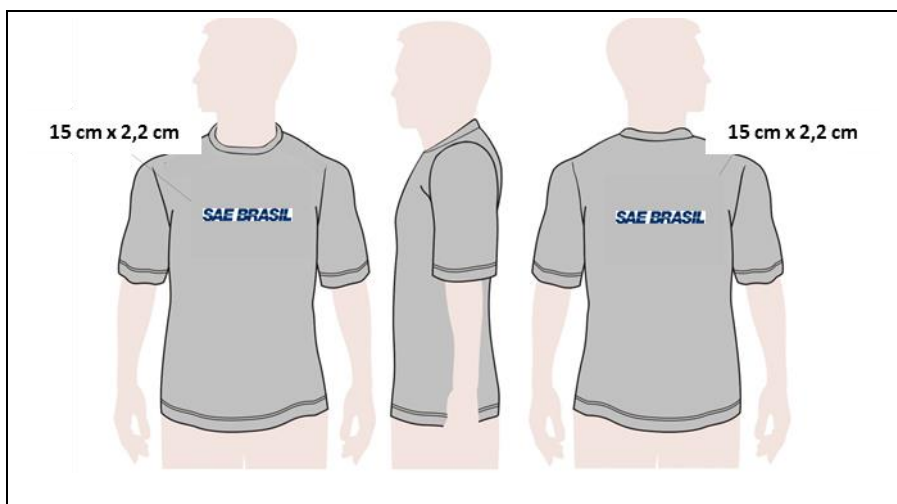

Logomarca da SAE BRASIL deverá comparecer na frente e/ou verso da camiseta da equipe, com dimensões 15 cm por 2,2 cm

2. Bonés

Da mesma forma, bonés ou chapéus usados por competidores, representativos de suas equipes e portando logomarcas de patrocinadores, instituições de apoio e das instituições de ensino que representam, deverão incluir a logomarca SAE BRASIL em posição de destaque, na parte central, na frente, conforme disposto em figura a seguir.

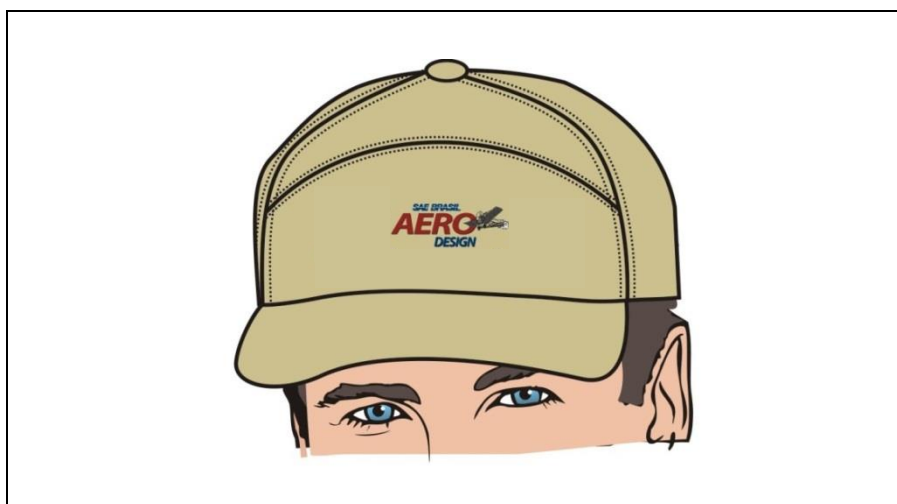

Logomarca da Competição AeroDesign deverá comparecer na frente do boné, com dimensões 5 cm x 12 cm

3. Aeronaves

Aeronaves das classes Regular, Advanced e Micro portando logomarcas de patrocinadores, instituições de apoio e das instituições de ensino que representam deverão incluir logomarca da SAE BRASIL e da Competição SAE AeroDesign, posicionadas em cada uma das semi asas da seguinte forma:

Aeronaves da Classe Regular a Advanced

Logomarca da SAE Brasil com as dimensões de **28 x 4cm⁽¹⁾** posicionada a 25% da envergadura a partir da raiz. A logomarca deve ser posicionada no extradorso da asa com a maior dimensão (21 cm) ao longo da envergadura.

Logomarca da Competição SAE AeroDesign com dimensões aproximadas de **7 X 16,8 cm⁽²⁾** posicionada a 25% da envergadura a partir da raiz. A logomarca deve ser posicionada no extradorso da asa com a maior dimensão (12 cm) ao longo da envergadura e no mesmo sentido de leitura da logomarca da SAE Brasil.

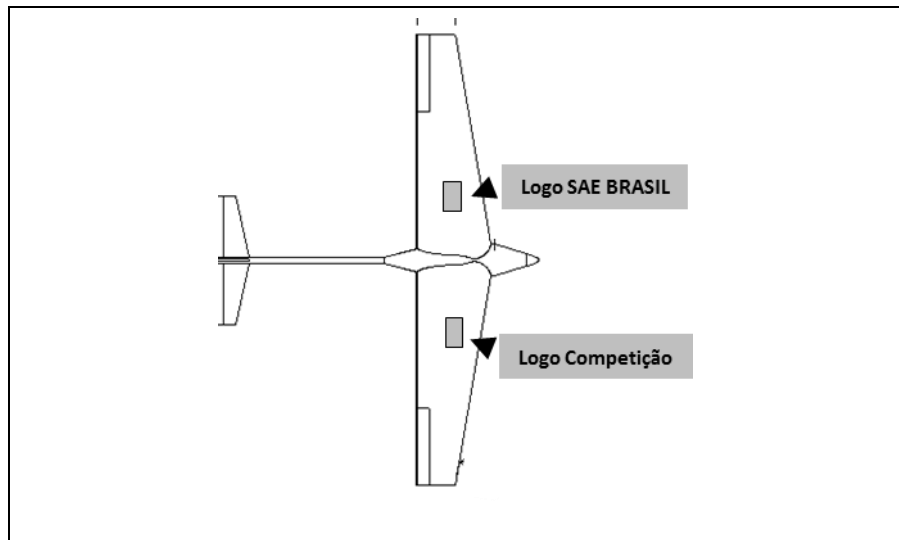

Logomarcas da SAE BRASIL e da Competição deverão comparecer nas semi-asas das aeronaves competidoras

Aeronaves da Classe Micro

Logomarca da SAE BRASIL com as dimensões de **14 x 2 cm⁽¹⁾** posicionada a 25% da envergadura a partir da raiz. A logomarca deve ser posicionada no extradorso da asa com a maior dimensão (20 cm) ao longo da envergadura.

Logomarca da Competição SAE AeroDesign com dimensões aproximadas de **4 X 9,6 cm⁽¹⁾** posicionada a 25% da envergadura a partir da raiz. A logomarca deve ser posicionada no extradorso da asa com a maior dimensão (7 cm) ao longo da envergadura e no mesmo sentido de leitura da logomarca da SAE Brasil.

(1) Dimensões conforme proporções oficiais da Logomarca da SAE BRASIL e Competição SAE AeroDesign.